

兵器工业集团公司采购电子商务平台“商品询价”交易规则

第一条 按照《2015年集团公司级集中采购品种推进实施细则》要求，在中国兵器工业集团公司采购电子商务平台（以下简称“平台”）上，以公开或定向比质比价的方式，支撑集团公司总部、各子集团和直管单位以及所有下级全资或控股单位民用优钢（圆钢、无缝钢）单笔采购金额大于50万元、民用通用板材单笔采购金额大于100万元的网上比质比价采购工作。

第二条 平台采用会员制管理。浏览平台的所有用户，必须经过注册才能成为会员，会员包括询价方（买方）、报价方（供应商）。

询价方（买方）：在询价交易模块中公开或定向发布询价单的会员。

报价方（供应商）：查看询价公告，参与询价场次，在询价单中出价，销售询价单中标的物的会员。

第三条 本规则适用于具有操作询价交易模块权限的所有会员。

第四条 平台询价交易操作网址：www.norincogroup-ebuy.com

第五条 中国兵工物资集团有限公司作为询价交易的运维团队。

客服热线：4000-617-270，用于处理会员的咨询、建议、投诉等日常性的问题。

传真：010-68963574，用于接收与各成员单位间的往来函件。

邮箱：ebuy@ordins.com，用于接收会员注册信息修改的申请。

第六条 询价交易是指买卖双方交易主体，直接就所要交易产品的参数、价格和物流等因素进行的询问、磋商，达成一致意见后确认成交的交易方式。按照询价对象分为：定向询价和不定向询价。

定向询价：买方将询价单发给特定供应商，至少定向选择三家，只有这些供应商可以进行报价。（不公开发布询价公告）

不定向询价：也称为“公开询价”，买方询价面向所有平台的供方，需要在平台上发布公开询价公告。

第七条 平台审核及询价时间要求：工作日上午9:00-12:00，下午13:00-17:00。

买方仍可在其他时间新增询价单及申请发布询价公告，卖方仍可在其他时间参与询价场次的报价，但平台审核可能会有所延迟。

第八条 询价交易流程详见《询价交易流程图》（附1）。

第九条 会员注册及管理应遵循以下原则：

（一）用户在注册时，承诺自愿接受《兵器工业集团公司采购电子商务平台“询价交易”交易规则》（以下简称“规则”）、《恪守商业道德承诺书》（以下简称“承诺书”，详见附件2）并提交会员注册信息后，方可成为平台会员。

（二）用户在注册后，平台将在2个工作日内对用户提交的注册信息进行审核，汇总后进行备案管理。

（三）供应商在进行注册时，需按要求填写注册信息，并务必保证信息的准确性。如集团级合格供应商进行注册，平台会按照《集团级合格供应商名录》审核；如子集团级的合格供应商进行注册，需子集团向平台传真加盖公章的《子集团级合格供应商名录》，平台会按照《子集团级合格供应商名录》审核。

（四）用户在提交注册申请时，应同时申请并设立询价交易的会员账号名称及密码，在选择会员账号名称时须遵守国家法律法规，不得包含违法或涉嫌侵犯他人权利等相关信息。

（五）当平台对用户提交的注册信息审核通过并完成账户设置流程后，将通过邮件、短信或微信等方式通知用户。

（六）当用户注册信息需要修改时，需通过发送邮件的方式提交修改信息，经核实后由平台负责修改会员注册信息。

第十条 买方新增询价单应遵循如下原则：

（一）买方新增询价单的询价开始时间要设定在平台审核并发布公告5个工作日之后，否则平台将不予以通过。

（二）买方可设置的报价方式为一次性出价和多次性出价，具体解释如下：

一次性出价：询价结束前，询价方无法查看各定向供应商报价信息，包括供应商名称和价格；报价方只知道自己的报价信息且只有一次报价的机会。

多次性出价：询价结束前，询价方全程可查看供应商的报价信息；报价方可查看目前的最低报价，且可随时修改报价。

（三） 买方应对询价单中的采购信息进行如实、详细的描述，不得擅自发布虚假采购信息。供应商应按照买方的询价单中要求，如实报价。

第十一条 平台对买方提交新增询价单有关信息进行审核，审核通过后，在平台首页询价公告中发布公告。买方发布定向询价时，只有买方与定向供应商可以查看该询价公告；买方发布公开询价公告时，平台所有用户都可以查看该询价公告。

第十二条 报价过程如下：

（一） 供应商查看询价公告，点击“询价报价”，进入询价场次，查看询价单的详细信息。

（二） 供应商根据询价信息及产品信息，上传解决方案，填写报价。

（三） 询价结束后，买方根据供应商的解决方案及价格进行综合评定后，在供应商的报价截止有效期内申请交易，生成线上订单同时在平台发布询价结果的公告。

第十三条 按照询价结果的公告，买卖双方签订线下合同，并按照合同履行后续手续。

第十四条 平台支持买方设定询价交易报价保证金，保证金的管理遵循如下原则：

（一） 询价开始前，买方如需设定询价交易保证金，应通知平台收取保证金的金额，待供应商向平台缴纳保证金后，供应商方可参与报价。此保证金用于保证询价交易有序进行，保证金的金额由买方设定并事先公告说明。

（二） 询价结束后，平台会在5个工作日内向参与报价但未；获得购买权利的买方与卖方签订完线下合同，合同备案完成后，方可办理保证金退款。

（三） 保证金退款时，平台会按照入金的账户名及开户银行的原路径进行退款，不接受任何理由的跨账户退款。

第十五条 买卖双方应按照注册时的承诺，维护报价的正常秩序，履行应尽的义务。若发生违约行为，平台有权视其违约严重程度采取账户强制暂停、注销或黑名单制等方式进行处理。

第十六条 买卖双方在询价交易过程中，如出现争议，可在平台上进行投诉。

第十七条 本规则最终解释权由中国兵工物资集团有限公司所有。

第十八条 本规则自印发之日起执行。

另附件1 询价交易流程图。

附件2 恪守商业道德承诺书。

附件1：询价交易流程图

询价交易基本作业流程图

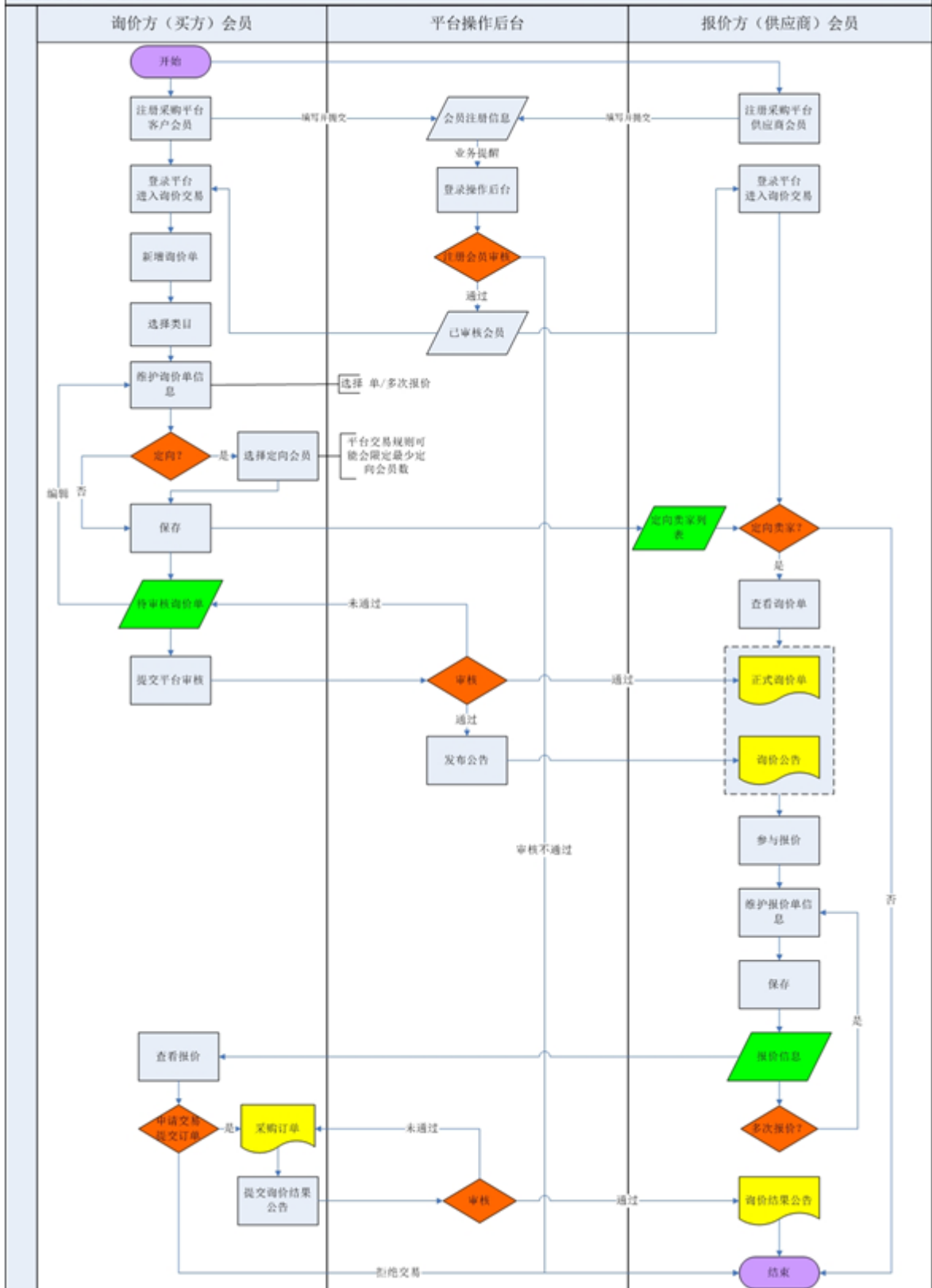

附件 2：恪守商业道德承诺书

中国兵器工业集团公司：

我单位自愿使用贵平台询价交易的操作权限，为询价方提供物资供应及服务，并承诺：

一、接受并积极配合注册贵平台会员所需核实准入资质时，平台所做的一切合法的调查、核实等工作，保证在《中国兵器工业集团公司采购电子商务平台“询价交易”交易规则》（以下简称“规则”）要求下，进行合法的报价交易活动。

二、接受并积极配合贵平台为询价交易顺利进行而展开的管理活动。

三、对不符合《规则》要求的新增询价单，按照要求进行修改；对询价完成未能按照询价结果履约的行为，承担相应的民事责任。

四、遵守贵平台关于废旧物资处置的相关规定，贵平台有权随时对我公司经营状况、资质、能力等进行必要的考察、核实。我公司经考察/考核后如不具由相关资质和能力，贵平台有权取消会员资格。

五、我公司承诺遵守国家相关法律法规，在商务活动中遵守职业道德，不以任何形式、任何理由向在贵平台发布询价场次的操作员提供个人佣金、回扣、礼金礼券和贵重物品等不正当行为，也不为其安排高消费娱乐活动。贵平台发现我公司以不正当竞争手段拉拢、贿赂操作员或违规串通报价、扰乱询价秩序，一经查实，我公司接受贵平台所采取的相应的处罚。

承诺单位：

xxxx 年 xx 月 xx 日